



modèle à l'échelle 1/66

Imprimer sur papier 80g/m²

NIEUPORT IIN

14

2016

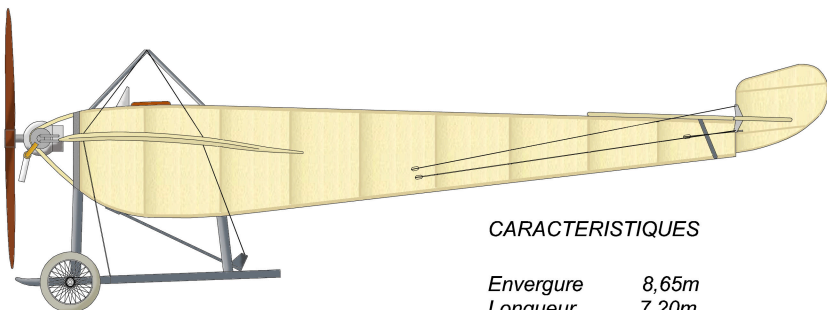

CARACTERISTIQUES

Envergure 8,65m
 Longueur 7,20m
 Surface 14m²
 Masse à vide 240kgs
 V max. 119km/h

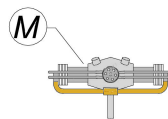

Evocation du moteur NIEUPORT 28 cv



H hélice CHAUVIERE rotation horaire vue place pilote

Récapitulatif tiges

cap 3/10 rep: 8 - M3 - T5 cap 8/10 rep: S7 - T2
 cap 5/10 rep: 3 - 5 cap 10/10 rep: M7 - T1
 cap 6/10 rep: T3 - T4 - T6

S (structure) contre coller sur carton 1mm



S5



S6



S1

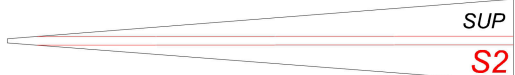

SUP

S2



INF

S3

- * intercaler feuille de bristol
- ⊂ rouler et coller bord à bord
- ⊃ couper
- # délaminer ou réimpression papier 80g
- * renfort bristol
- ** renfort carton 0.5mm
- *** renfort carton 1mm
- ⊂ replier sur lui même
- ⊂ enrouler

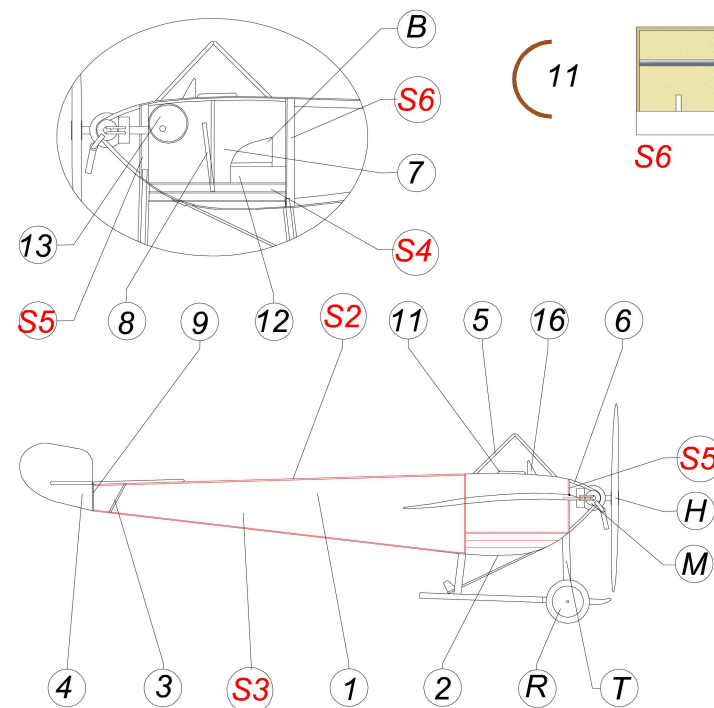
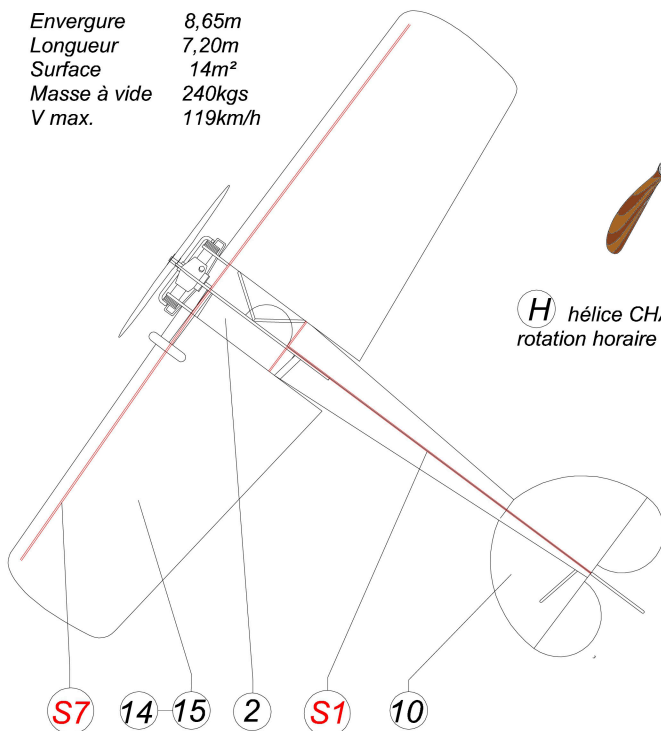

voir détail page 2

Le hangar aux souvenirs

Toute reproduction, modification, même partielle, autre qu'à l'usage purement privé et sans l'accord de l'auteur est interdite.

PLANCHE 1/3

conception Philippe RENNESSON

<http://www.criquet11.eklablog.fr>